

# Kasutusjuhend

## P22 seeria püstol

---

### Tulirelvade käsitsemine

- Pidage alati meeles, et ka ohutuim relv võib olla ohuks Teile ja teistele, kui seda valesti käsitseda. Enne igasuguse relva käsitsemist tehke selle relva funktsioonid ja käsitsemine endale selgeks.
- Käsitsege iga relva nii, nagu oleks see laetud (selle reegli rikkumisega on palju õnnetusi juhtunud).
- Ärge pange kunagi näppu päästikule, kui Te ei ole valmis laskma. See on ebaprofessionaalne ja ohtlik nii Teile kui teistele.
- Alati käsitsege relva nii, et see ei oleks ohtlik Teile ja teistele.
- Relva käsitsemisel ja lahtivõtmisel ärge kasutage jõudu. Kui on mingi probleem, pöörduge pigem kompetentse relvasepa poole.
- Ainult perfektses seisus olevad relvad on tõeliselt ohutud. Vale käsitsemine ja hooldus võib põhjustada relvale nii nähtavaid kui ka mittenähtavaid vigastusi, vähendades seega relva ohutust.
- Kui on mingeid kahtlusi relva seisukorra kohta, jätke ülevaatus ja parandamine kompetentse relvasepa hoolde.
- Garantii: tootja ei võta endale vastutust mistahes autoriseerimata relva kohandamise, parandamise ja vale käsitsemise tagajärgede eest. Tootja garantii laieneb vaid materjali-, mehhanismi- ja viimistlusvigadele tehases väljudes. Relvaga edaspidi juhtuva eest tootja ei vastuta.

### Kaitseelemendid

#### 1. Kaitseriiv

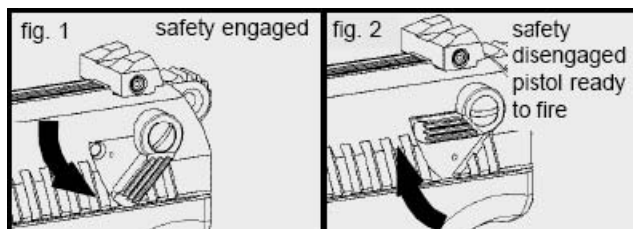

Relva kaitseriivistamiseks lükake kaitseriiv alla nii, nagu on näidatud vasakpoolsel pildil. Teises asendis (parempoolne pilt) on relv laskevalmis.

*NB! Heaks harjumuseks on hoida relva pidevalt kaitseriivis, v.a ainult laskmise ajal.*

## 2. Päästikulukk

Püstoli P22 päästikumehhanismi on võimalik lukustada, kasutades selleks võtit, mis on relvaga kaasas. Lukk asub relva paremal raamiküljel päästiku kohal. Vasakul pildil kujutatud seisus on relv lukustatud, seega võimalikult ohutu, paremal kujutatud seisus aga laskevalmis. Tegu on lisameetmega, mida soovitatakse kasutada relva panekul hoiukohta, et relva võimalikul sattumisel võõrastesse kättesse ei oleks relva võimalik kasutada.

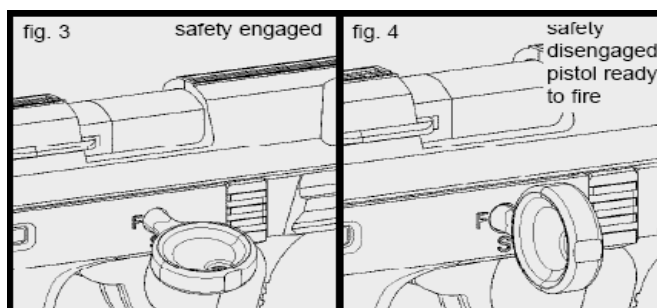

## 3. Kukkumiskaitse

See kaitse lubab lööknõelal liikuda (ehk lasta) vaid siis, kui päästik on alla vajutatud. Sellega välditakse juhulasku nt laetud relva kukkumisel või põrutamisel.

## 4. Salvekaitse

See kaitse lubab relvast lasta vaid siis, kui salv on relva sisestatud. Kui relvas ei ole salve, siis kaitsemehhanism lukustab lööknõela.

***NB! Peale salve eemaldamist relvast alati veenduge kambri seisus. Enne relva kaitseriivistamist jälgige, et kambri ei oleks padrunit, eriti kui plaanite relva hoiukohta panna.***

## 5. Laetud kambri indikaator

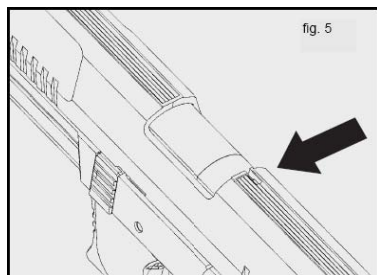

Kelgu peal olev väike pilu võimaldab visuaalselt kinnitada, kas kamber on laetud või mitte. Laetud kambri korral näete läbi selle pilu padrunit allserva.

***NB! Kõik kaitseadmed on mehaanilised ning ei asenda tarka käitumist relvakasutaja poolt. Ärge kunagi tuginege vaid mehaanilistele kaitsetele, olge alati ettevaatlik ja käituge selliselt, et ohuolukordadel ei oleks võimalik tekkida.***

## Relva inspeksioon

### Enne kasutamist

*Jälgige, et relv oleks laadimata – kamber ja salv tühjad -, rauas ei oleks võõrkehi ning kaitseriiv oleks peal.*

---

### Funktsioonide kontroll

1. Eemaldage salv, tõmmake kelk taha. Kelgu vabastamisel peab kelk taandurvedru jõul liikuma tagasi eesmisasse asendisse.
2. Sisestage tühi salv, tõmmake kelk taha. Kelgu vabastamisel peab kelk jääma tagumisse asendisse kelgupiduri peale.
3. Eemaldage salv, tõmmake kelku pisut tahapoole. Kelgu vabastamisel peab kelk liikuma eesmisasse asendisse.
4. Relva mahavinnastamiseks (*decocking*) sisestage tühi salv, hoidke haamrit pöidlaga paigal ning vajutage päästikule. Langetage haamer ettevaatlikult eesmisasse asendisse.
5. Sisestage tühi salv ning tõmmake kelku tahapoole. Kelk peab jääma tagumisse asendisse.
6. Kelguriivi allavajutamisel peab kelk liikuma eesmisasse asendisse. Laske haamer pöidlaga alla (punkt 4).
7. Eemaldage salv ja vajutage päästikule. Lasku ei tohi toimuda (haamer jääb tagumisse asendisse).

### Pärast kasutamist

Jälgige, et relv oleks tühjaks laetud – salv ja kamber tühjad. Alati kontrollige, et relva rauas ei oleks võõrkehi. Laske haamer eesmisasse asendisse ja kaitseriivistage relv.

## Relva laadimine

*Enne relva laadimist on soovitatav relva funktsioonid endale selgeks teha, tagamaks familiaarsust relvaga. Kasutage alati kvaliteetset laskemoona. Poolautomaatsed .22LR kaliibriga relvad eelistavad suurema algkiirusega mooni. Nõrgema moonaga (nt standartne, 330 m/s algkiirusega) võib tekkida erinevaid tõrkeid, nt ümberlaadimishäire. Relva esmakordsel kasutamisel on soovitatav soetada erinevat mooni selgitamiseks relvale sobivaimat.*

### Salve laadimine

Vajutage salveriiv alla ning eemaldage tühi salv. Suruge salve küljel olevat nuppu allapoole ning lükake padrun salve. Ärge kasutage jõudu, kuna painutatud salvehuuled võivad põhjustada söötmishäireid. Padrunite laadimisel salve suruge padrun alati

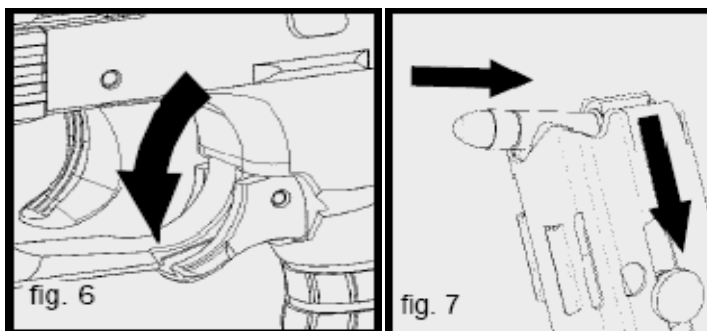

vastu salve tagaseina (nii väldite söötmishäireid) ning soovitatav on laetud salv lüüa tagaküljega vastu peopesa.

Salve tühjendamiseks lükake padruneid ükshaaval salves ettepoole ja salvest välja.

Laetud salve panekul relva jälgige, et salv lukustuks relva.

## Relva laadimine

Võtke relv laskekätte ning suunake relv ohutusse suunda. Jälgige, et näpp oleks päästikukaitsel, mitte päästikul endal. Vajadusel sisestage laetud salv. Tõmmake kelku tahapoole peatumiseni ning laske lahti. Mitte mingil juhul ärge pidurdage kelgu liikumist, kuna see võib põhjustada söötmishäireid. Kelk haarab etteliikudes salvest padruni ning laeb selle kambrisse. Haamer jääb vinnastatud asendisse.

Kui ei ole plaanis kohe lasta, jätke relv kaitseriivi ning võimalusel langetage haamer eesmisse asendisse.

## Tulistamine

Relvast saab lasta kahel moel:

*Kahetoimeline (DA):* Relv on laetud, aga vinnastamata. Relv vinnastatakse ja lask toimub pika päästikutõmbega.

*Ühetoimeline (SA):* Relv on laetud ning haamer on enne laskmist vinnastatud. Kas siis käsitsi esimese lasu korral või tagasiliikuva kelgu poolt edasistel laskudel.

## Relva mahavinnastamine

Jälgige et relv oleks suunatud ohutusse suunda. Kaitseriivistage relv. Hoidke haamrit pöidlaga paigal ja vajutage päästikule. Langetage haamer eesmisse asendisse ning tehke seda väga ettevaatlikult. Selleks ning päästikuga harjumiseks soovitame soetada õppepadruneid.

## Tühjakslastud relv

Peale viimase padruni laskmist jääb kelk tagumisse asendisse.

*NB! Kui kelk jääb tagumisse asendisse, siis alati kontrollige visuaalselt kambrit.*

Kaitseriivistage relv. Kui plaanite laskmist jätkata, siis vahetage tühi salv täis salve vastu ning vajutage kelgupiduri nupule, sellega viies kelgu eesmisse asendisse ning relva laadides. Jälgige et relv oleks suunatud ohutusse suunda. Kui plaanite laskmist lõpetada, siis eemaldage salv, kontrollige et kamber oleks tühi ning vabastage kelk. Laske haamer eesmisse asendisse.

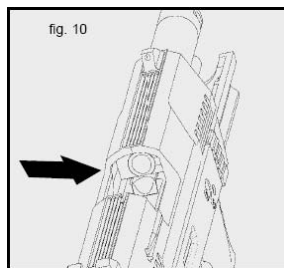

## Relva tühjaks-laadimine

Suunake relv ohutusse suunda. Kaitseriivistage relv, eemaldage salv ning tõmmake kelku teravalt tahapoole. Sellega eemaldate kambri padruni, kui see juhtub seal olema. Alati kontrollige visuaalsel teel, et kamber oleks tühi.

Laske kelgul minna tagasi eesmisse asendisse ning langetage haamer eesmisse asendisse.

## Relva hooldus ja seadmine

### Relva lahtivõtmine ja kokkupanek

Relva on soovitatav võtta lahti vaid niipalju, kui on siin kirjeldatud. Edasisest lahtivõtmisest ja oskamatust kokkupanemisest tuleneda võivad funktsioneerimisvead ei kuulu tootja garantii ja vastutuse alla.

Enne lahtivõtmist veenduge, et relv oleks laetud. Eemaldage salv, kontrollige kambri seisundit ning kaitseriivistage relv.

Kui Teil on 5-tolline sportversioon, peate eelnevalt stabilisaatori eemaldama.

Vajutage lahtivõtmisnupp alla (raami alaküljel päästiku kohal) ja vinnastage haamer. Tõmmake kelk nii taha kui võimalik, tõstke kelgu tagaosaga ülespoole ning eemaldage kelk raamilt kelgu ettepoole tagasi lükates. Eemaldage juhtvarras. Kokkupanek toimub vastupidiselt.

### Käepideme vahetamine

Relv on varustatud vahetatava käepideme tagaosaga, võimaldamaks mugavaimat haaret ning parimat sobivust just Teie kätega. Vahetamiseks on vajalik lükata välja kinnitustihvt (naaskli vms tööriista abil) ning eemaldada padi. Uue padi paigaldamine toimub vastupidiselt – pange padi paigale ning kinnitage tihvtiga.

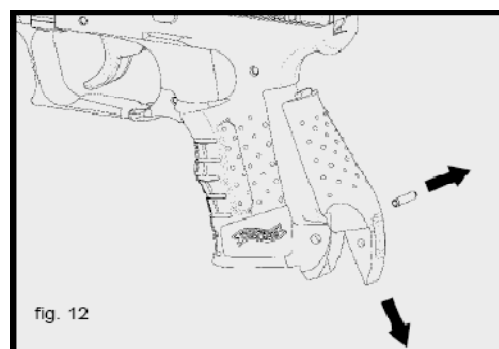

### Sihikud

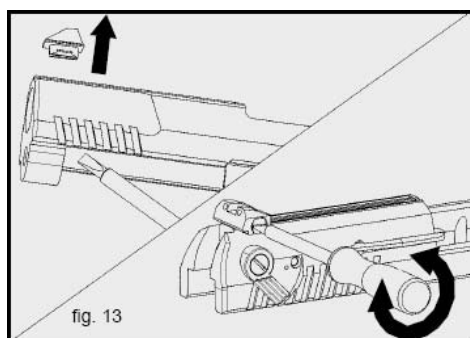

Kirbu vahetusega saab kompenseerida kõrgust, tagasihikuga külgsuunda.

Kui relv laseb sihtimispunktist paremale, keerake tagasihiku kruvi paremale, kui vasakule siis vasakule.

Kui relv laseb madalamale, tuleb olemasolev kirp vahetada madalama vastu, kui relv laseb kõrgemale, siis kõrgema vastu. Kirbu vahetamiseks suruge olemasolev kirp kruvikeeraja otsaga oma pesast kelgus välja ning asendage sobivamaga.

## Rauavahetus

3.4-tolline või 5-tolline raud stabilisaatoriga on saadaval lisavarustusena.

Eemaldage kelk eelpool kirjeldatud viisil. Kaasoleva võtmega vabastage raua kinnitusmutter ning eemaldage see ja raua käis. Eemaldage raud seda tahapoole tõmmates.

Kokkupanek toimub vastupidiselt. Jälgige, et kõik lukustuks oma kohale tagasi.

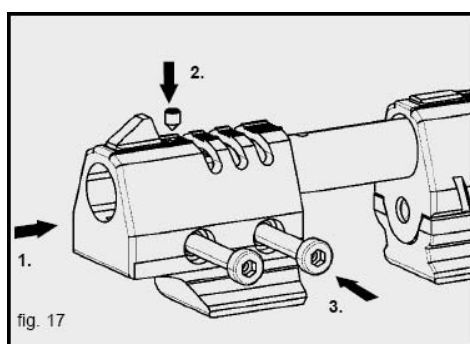
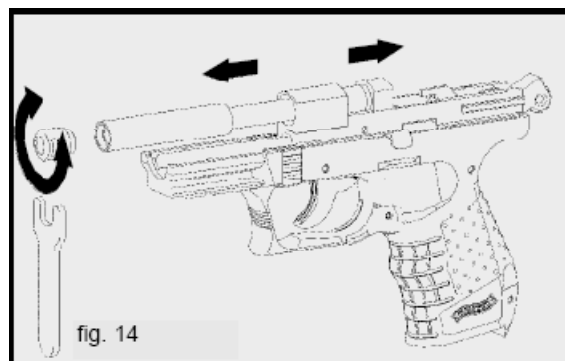

Stabilisaatori kinnitamiseks kõigepealt paigaldage see, fikseerige kruviga 2 ning lõplikult kinnitage kahe kruvi abil stabilisaatoris (3).

**Stabilisaatori eemaldamine** – kõigepealt eemaldage kruvi 2, lõdvendage kinnituskruve 3 ning eemaldage stabilisaator.

## Relva puhastamine

Relva töökorras hoidmiseks ja selle elua pikendamiseks on soovitatav hoida relva puhtana, st puhastada seda regulaarselt peale igit kasutamist.

Peale igit kasutamist:

- Võtke relv põhiosadeks lahti.
- Puhastage määrunud osad (raud, kelk, salv, raam) puhastusharja ja lapiga.
- Puhastage raud puhastusharjaga, mis on immutatud sobiva puhastusvedelikuga. Lükake harja läbi raua edasi-tagasi mitu korda, alustades kambri poolt.
- Õlitage metallosasi kergelt. Vältige liigset õli, kuna see meelitab ligi mustust ning võib põhjustada häireid relva töös.
- Pange relv tagasi kokku ja kontrollige relva funktsioneerimist.

## Relva hoidmine

Alati hoidke relva laadimata kujul ja kaitseriivistatuna. Soovitatav on hoida relva ja laskemoona eraldi.

## Relva parandamine

Relv, mis ei toimi korralikult, on ohtlik nii omanikule kui ka teistele. Seega kui Teie relv käitub kummaliselt on soovitatav pöörduda kompetentse relvasepa poole (või eelnevalt relva müünud

asutuse/isiku poole). Enne parandamist hoidke oma relva nii, et seda ei saaks kasutada, kuna vigase relva kasutamine võib põhjustada õnnetuse.

### **Tootja garantii**

Probleemide esinemisel Walther kas parandab või vahetab relva teise vastu välja ilma rahata kuni aasta jooksul alates soetamiskuupäevast. Garantii alla lähevad kõik defektid, mis ei ole tulenenud kasutajast. Vajadusel viige relv selle Teile müünud asutusse koos probleemi kirjelduse ja ostu tõendiga.

### **Tehnilised andmed (sulgudes Target versioon)**

Kaliiber:	.22LR
Luku meetod:	Blowback
Päästik:	SA/DA
SA tõmme:	~2.2 kg
DA tõmme:	~5.6 kg
SA tõmbe teekond:	4 mm
DA tõmbe teekond:	16 mm
Salve mahutavus:	10 padrunit
Möödud:	159/ 114/ 29 (199/114/29) mm
Raua pikkus:	87 (127) mm
Sihtimisraadius:	130 (170) mm
Tagasihiku laius:	4,5 mm
Kirbu laius:	3,6 mm
Kaal ilma salveta:	430 (525) g
Salve kaal tühjalt:	50 g